

DIE CORO

ダイコロ

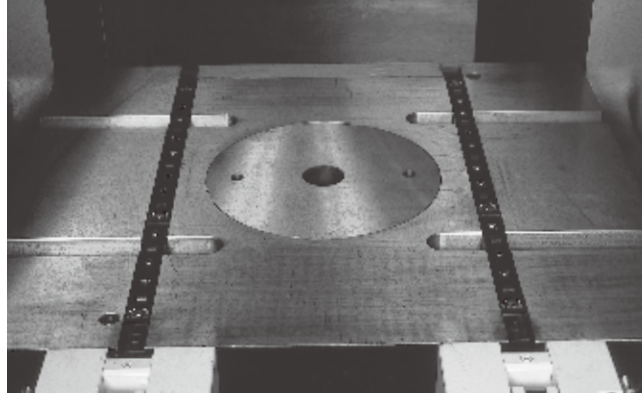

特長 FEATURES

①ヘビィデューティー

ブラックボディのリフターバーは、スチールバーを加工仕上げしており、偏荷重や衝撃に強く、ローラも、ベアリング保護用に、特殊表面処理を施したアフターレース付なのでベアリング割れによるトラブルの発生がなく、耐久性に優れております。

②取付が簡単

T溝に挿入するだけでOK!

バーのセットは、ワンタッチストッパーで即取付でき、レベル調整も、バー上面から簡単に行えます。

③フリーレイアウト

BLシリーズは、組み合わせが自由にでき、金型に合わせて寸法(100mm単位)が選定できます。

① Excellent durability

The black body lifter has a machined steel bar for greater resistance to unbalanced loads and shock, and the rollers feature an outer lather with a special surface treatment to protect the bearings. The result is outstanding durability and elimination of problems from cracked bearings.

② Easy to install

Simply insert into the T-slot for installation.

A bar may be quickly set with the special stopper, and the level may be easily adjusted from the top surface of the bar.

③ Flexibility in configuration

The lifter bars in BL series offer flexibility in combinations, which may be selected to the dice of various dimensions (with the increment of 100mm).

型式表示方法 TYPE DESIGNATION

BL **①** **②** - **③** - **④** - A

① 溝巾寸法：A (mm) SLOT WIDTH	
18	18, 20
22	22, 24
28	28, 32

② 溝形状 SLOT CONFIGURATION	
T	T溝 T-slot
U	U溝 U-channel

③ リフターバー全長：L (mm) LIFTER BAR LENGTH	
250	250
350	350
450	450
↓	↓

④ オプション番号 OPTION NUMBER	Fig. A
溝巾調整用のスペーサプレートのデザイン番号です。当社にて決定します。(プレート不要時は無記入) Design number of the spacer plate for slot width adjustment. Determined by SR Engineering. (if unnecessary, do not mark.)	

●N×100+50の寸法でご指示下さい。(Nは任意の整数) ●Specify dimensions as N×100+50. (N is any whole number)
●100と200の組合せにおいて100は1個のみ使用します。 ●In 100 and 200 combinations, 100 length used only one unit.

形状寸法 SHAPE AND DIMENSIONS

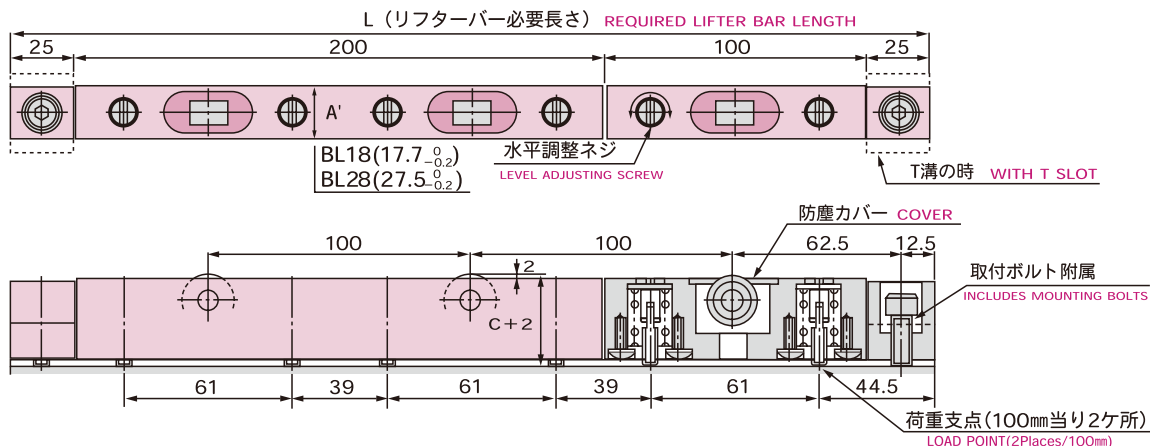

T溝使用 Use T-slot	ワンタッチストッパー ONE-TOUCH STOPPER	U溝使用 Use U-channel	ストッパー STOPPER
取付寸法 INSTALLATION DIMENSIONS		取付寸法 INSTALLATION DIMENSIONS	
A. B. C. D.の各寸法をご指示ください。(A寸法は、0.1mmの単位でご指示ください) Specify ABCD dimensions. Specify dimension A to 0.1mm precision.	取付に際しての加工は不要です。 Machining is not required for installation.	推奨寸法 RECOMMENDED DIM. BL18...C=33 ^{+0.5} BL28...C=41 ^{+0.5}	予め2-M8のストッパー取付穴が必要です。 2M8 stopper mounting screwholes required.

